



 **Монтаж должен выполняться только квалифицированным персоналом. Все рабочие операции должны последовательно выполняться в полном объеме и контролироваться.**

### Область применения

Данное руководство по монтажу предназначено для следующих моделей:

Наименование модели	Тип	Со стандартной встраиваемой рамой	C DualDesign
CookTop V2000 I604	CTI2T-31141	CTI2T64TC	CTI2T64TD
CookTop V2000 I604	CTI2T-31148	-	CTI2T64ESD, CTI2T64ESOD
CookTop V2000 I704	CTI2T-31147	-	CTI2T74ESD
CookTop V2000 I804	CTI2T-31146	-	CTI2T84MESD, CTI2T84MESOD

### Общие указания

 **При встраивании в конструкции из горючих материалов необходимо соблюдать директивы и стандарты по низковольтным электрическим цепям и по противопожарной безопасности.**

### Заводская табличка

Заводская табличка находится рядом с табличкой со схемой подключения.



- ▶ Входящую в комплект поставки вторую заводскую табличку следует наклеить в доступном месте за передней панелью расположенного ниже мебельного элемента.

### Монтажные принадлежности, входящие в комплект поставки

#### Встраивание заподлицо:

Обозначение	Арт. №
Руководство по посадке на клей	J004138
Комплект уплотнительной ленты	H63283
Набор подкладок	H60330



## Принадлежности

### Для всех вариантов монтажа:

Обозначение	Арт. №
Набор защитного вентиляционного щитка, для ширины ниши 550 мм	H61082
Набор защитного вентиляционного щитка, для ширины ниши 600 мм	H61083
Набор защитного вентиляционного щитка, для ширины ниши 825 мм	H61084
Набор защитного вентиляционного щитка, для ширины ниши 900 мм	H61085

### Встраивание заподлицо:

Обозначение	Арт. №
Набор стальных уголков, типовой размер 60	H63772
Набор стальных уголков, типовой размер 70	H63773
Набор стальных уголков, типовой размер 80	H63774
Набор промежуточных поперечин для комбинации нескольких монтируемых заподлицо варочных панелей (содержит две промежуточные поперечины)	H63789
Быстродействующий клей для установки стальных уголков 50 мл	B11657
Прямое смесительное сопло	B11656
Изопропиловый спирт TREMCLEAN 1000 мл	1056609
Черный силикон FA880 310 мл	B11555
Антрацитовый силикон FA880 310 мл	B11556
Белый силикон FA880 310 мл	1031313
Гранитовый серый силикон FA880 310 мл	1031314
Мраморное средство для выравнивания AA320 1000 мл	B11557
Fugenboy	B75158



## Подключение к электросети

 **Электрическое подключение должен выполнять квалифицированный электрик с соблюдением норм и директив по монтажу низковольтного оборудования, а также требований местной электроснабжающей организации.**

**Информация о требуемом сетевом напряжении и типе тока содержится на заводской табличке.**

Прибор с сетевой вилкой должен включаться только в установленную надлежащим образом розетку с заземляющим контактом. В домашней электросети необходимо предусмотреть многополюсный сетевой разъединитель с зазором между разомкнутыми контактами 3 мм. В качестве такого разъединителя могут использоваться выключатели, штекерные разъемы, линейные защитные автоматы и плавкие предохранители, к которым после монтажа прибора имеется свободный доступ и которые размыкают все полюса. Для безопасной и бесперебойной эксплуатации прибора необходимо надлежащим образом выполненное заземление, а также отдельно проложенные нулевой и защитный провода. После монтажа токопроводящие детали и провода в рабочей изоляции не должны быть доступны для касания. Необходимо еще раз проверить правильность установки.

► При установке варочных панелей выше 2000 м н. у. м. необходимо учитывать возможность снижения мощности.

Прибор оснащен соединительным кабелем, который подсоединяется к ответвительной коробке, установленной покупателем.

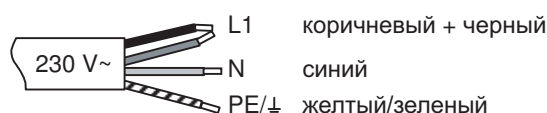
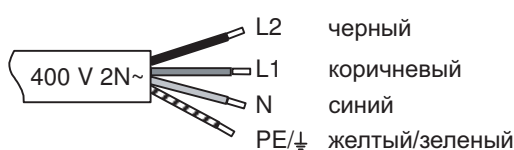
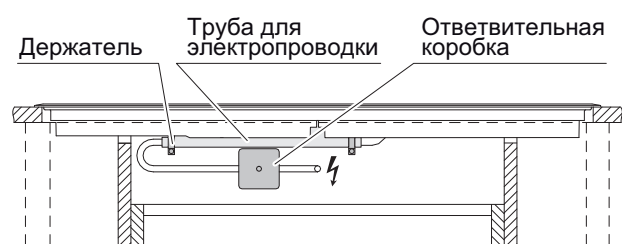

## Сообщение об ошибке U400



**Фланцевое соединение:**  
к соединительному зажиму для нулевого провода был подсоединен фазовый провод.

Быстро отсоединить прибор от сети!

## Вентиляция

Для обеспечения хорошей вентиляции под прибором следует оставить  $\geq 10$  мм свободного пространства.

1. Задняя стенка нижнего шкафа в области отверстия в рабочей поверхности должна быть открыта, чтобы обеспечить беспрепятственную циркуляцию воздуха через вентиляционные щели.

Воздух должен поступать снаружи мебели и свободно циркулировать внутри между мебелью и варочной панелью.

2. В качестве альтернативы можно использовать циркуляцию воздуха внутри мебели через потайной подвод свежего воздуха.

Для обеспечения достаточного притока холодного воздуха свежий воздух должен беспрепятственно циркулировать снаружи мебели.

Воздух должен поступать снаружи мебели и свободно циркулировать внутри между мебелью и варочной панелью.

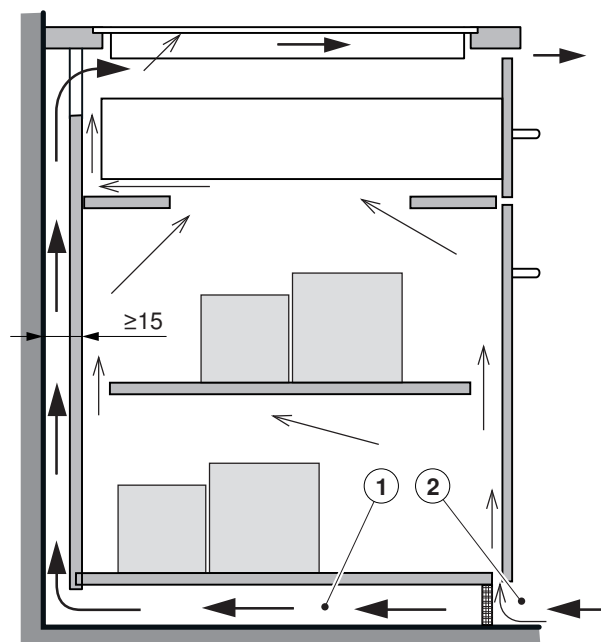



## Общие указания по монтажу

- Рабочая поверхность должна быть ровной, это обеспечивает герметичность и не позволяет просачиваться жидкости.
- Для обеспечения хорошей вентиляции под прибором следует оставить не менее 10 мм свободного пространства.

## Встраивание накладным способом со стандартной рамой

Расположение конфорок на встраиваемой варочной поверхности может отличаться от приведенного на изображении!

### CookTop V2000 I604

Длина кабеля 1,7 м

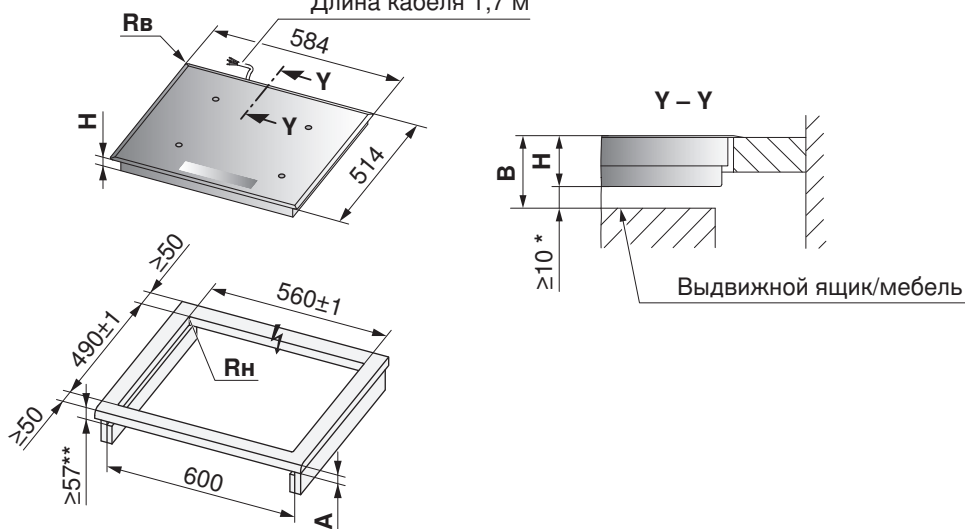

\* Обязательно соблюдать наличие свободного пространства!

\*\* Отверстия при ширине ниши 550 мм

Тип	А зависит от изготовителя	В	Н	Угловой радиус Rн/Rв
CookTop V2000	≥20 мм	≥60 мм	50 мм	10/8 мм

**А** Толщина рабочей поверхности (в комбинации со встроенной снизу духовой печью, не для малых бытовых приборов)

**В** Необходимое свободное пространство для сервисной замены

**Н** Расстояние от верхнего края рабочей поверхности до нижнего края варочной поверхности (вентиляционное отверстие)

**Rв** Угловые радиусы прибора

**Rн** Угловые радиусы отверстия, снаружи

## Монтаж

1. Точно вырезать отверстие для встраивания.
2. Осторожно вложить прибор в отверстие для встраивания и хорошо прижать к рабочей поверхности.





## Встраивание заподлицо с DualDesign

Расположение конфорок на встраиваемой варочной поверхности может отличаться от приведенного на изображении!

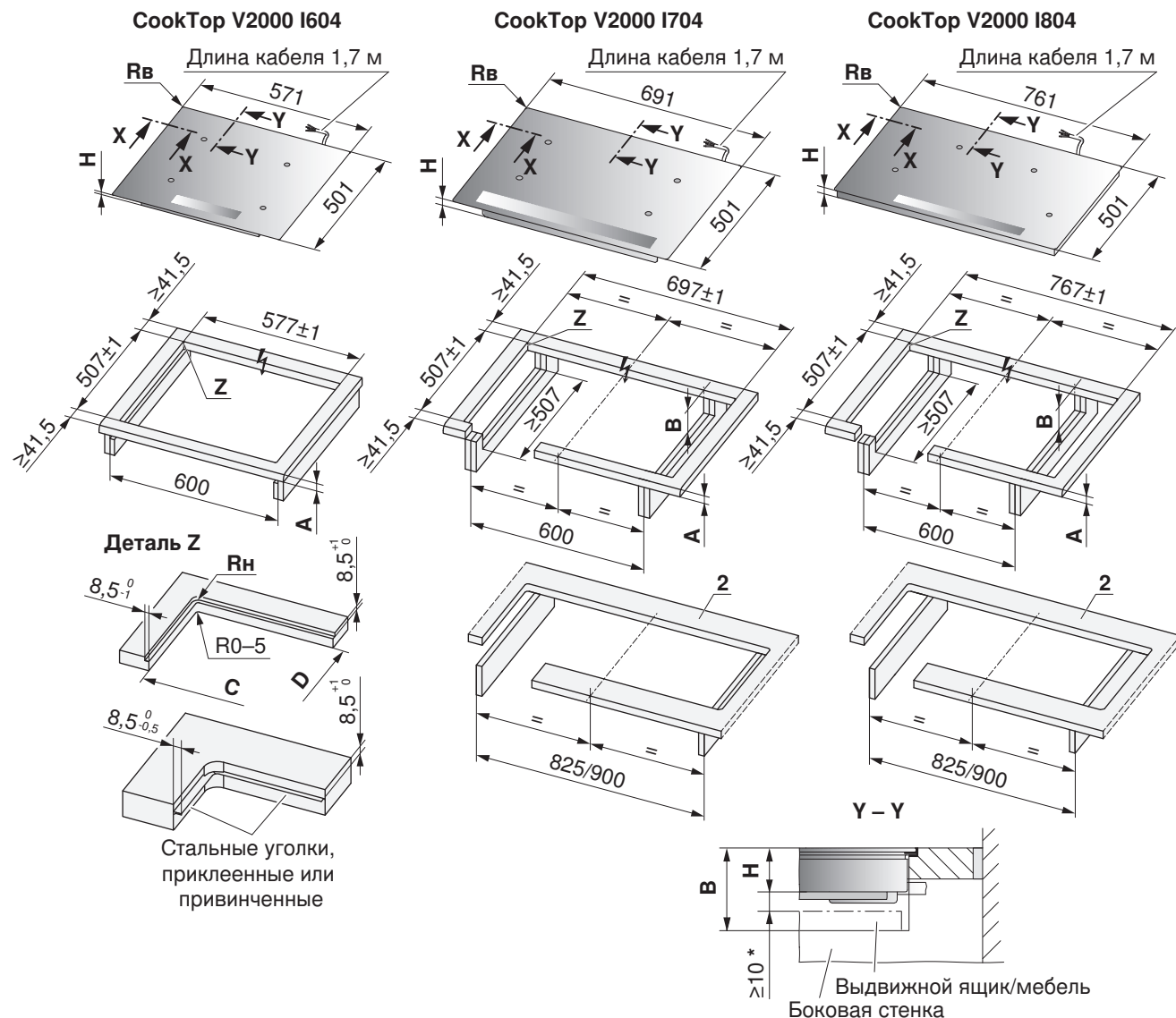

\* Обязательно соблюдать наличие свободного пространства!

2 Передние и задние перемычки армированы снизу. Ширина перемычек определяется изготовителем каменного покрытия. В зависимости от свойств камня минимальная ширина перемычек может варьироваться.

Тип	А зависит от изготовителя	В	С/Д	Н	Угловой радиус Rн/Rв
CookTop V2000 I604	≥20 мм	≥75 мм	560/490	51,7 мм	5/1,5 мм
CookTop V2000 I704			680/490		
CookTop V2000 I804			750/490		

**А** Толщина рабочей поверхности

**В** Необходимое свободное пространство для вентиляции и сервисной замены по всей площади отверстия

**Н** Расстояние от верхнего края рабочей поверхности до нижнего края варочной поверхности (вентиляционное отверстие)

**Rв** Угловые радиусы прибора

**Rн** Угловые радиусы отверстия, снаружи

### Монтаж

1. Точно вырезать отверстие для встраивания.

- Площадь опоры можно выфрезеровать или создать путем монтажа деревянных либо каменных планок или стальных уголков (см. «Принадлежности»).

